

Високоскоростен книговезки нож Perfecta 132 TS

Нови стандарти

Именно “нови стандарти” поставят високоскоростните книговезки ножове Perfecta 115 и 132. Те са идеалната предпоставка да бъдете подготвени за бъдещите изисквания на пазара. Независимо дали са интегрирани в автоматизирана система или използвани самостоятелно, те предлагат **перфектното** решение за всяка нужда.



С високоскоростния книговезки нож Perfecta 132 TS можете удобно и лесно да обработвате формат В1. Предлага се с горно водене на гребена (над масата) или във вариант L-TS с линейно задвижване и отворена задна маса – подходящ за навлизане в работата с автоматична система за рязане.

Perfecta TS – управление от последно поколение

Всички машини с широчина на рязане от 115 см нагоре са оборудвани с новопроектирания режим на управление TS. Този режим дава нови измерения на експлоатацията, тъй като всичките му функции за пръв път са интегрирани в един дисплей. Работата на оператора е значително улеснена от 19-инчовия цветен дисплей с висока разделителна способност във формат 16:10 и издадения напред, изключително здрав и чувствителен touch screen. Големината на потребителския интерфейс и добре организираната му структура с еднозначни икони позволяват всички функции да бъдат изпълнявани по лесен и удобен начин.



Режим “0”

Работа като стандартна машина (без функция за програмиране).

- Въвеждане на размерите чрез виртуална клавиатура;
- Изчислителна функция;
- Автоматично позициониране след потвърждаване.



Режим “UC”

Работа като програмираща машина с ограничен брой функции.

- Програмиране на допълнителни функции;
- Бързо и лесно съставяне на програми за рязане.

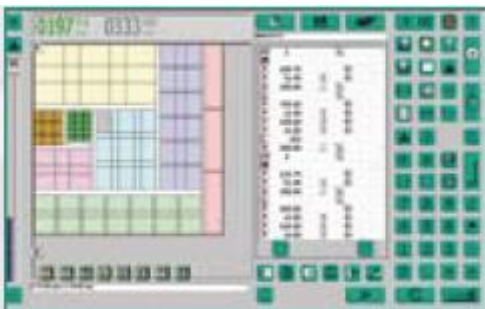

Режим “TS”

Работа като програмираща машина, включваща визуализация на процеса и пълен набор от функции.

- Показване на начина на разделяне на листа и процеса на рязане;
- Лесно програмиране дори на сложните поръчки за рязане чрез графичен интерактивен режим;
- Форматиращи програми и автоматична настройка на силата на пресата.



Режим “Computer-to-cut”

Подготвен за директна употреба на CIP форматирана информация на етап предпечат с цел автоматично генериране на програми за рязане.

- Спестява време на вас и вашите клиенти.

Оптимално оползотворяване на форматите

Максималната дължина на диагонала на листа определя модела на машината и необходимата ширина на рязане.

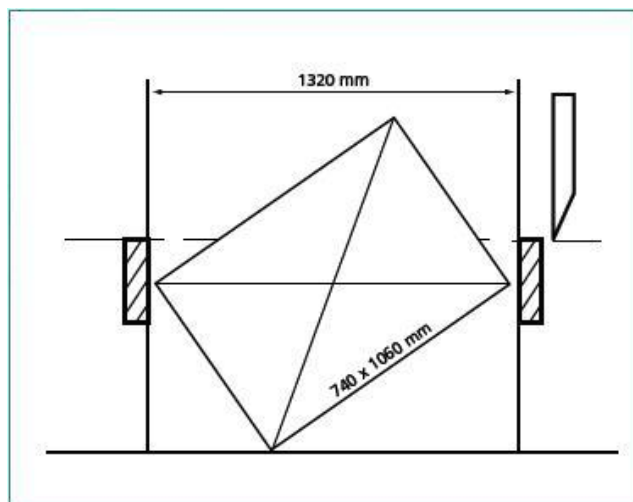

Технически данни

	132 TS	132 L-TS
Широчина на работния плот	1320 мм	1320 мм
Максимално допустима височина на стапела	165 мм	165 мм
Полезна дължина на задния плот	1320 мм	1425 мм
Минимален отрязък		
- без подложна ламарина	20 мм	20 мм
- с подложна ламарина	77 мм	77 мм
Производителност при автоматичен режим на работа	44 удара/мин.	44 удара/мин.
Сила на пресата	2.5-45 kN	2.5-45 kN
Скорост на връщане на гребена	300 мм/сек.	1200 мм/сек.
Захранване	4 kW	4 kW
Нетно тегло	3000 кг	3000 кг

Параметри на машината

	Perfecta 132 TS	Perfecta 132 L-TS
a.	2610 мм	2610 мм
b.	1660 мм	1660 мм
i.	2800 мм	3250 мм

Perfecta 132 TS

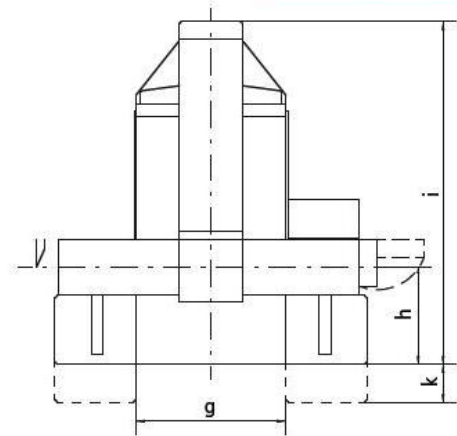
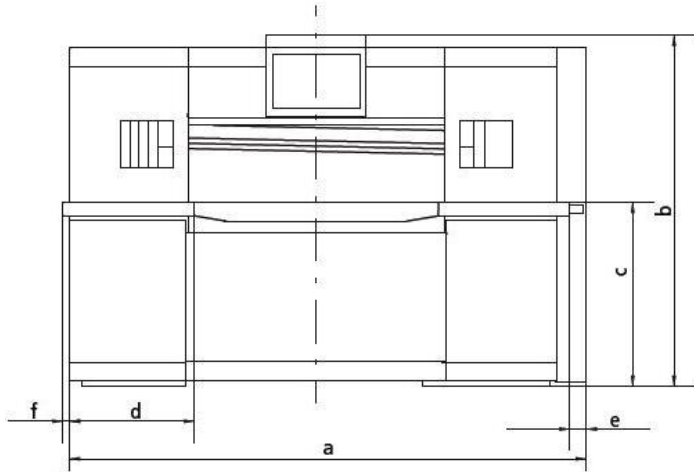

Perfecta 132 L-TS

