

Устройства за разтоварване на хартията

За разтоварване върху един или два палета на цели листове или двустранни копия след обрязване.



Устройствата за разтоварване на хартия на Perfecta се използват по целия свят там, където се режат хартия, картон и пластмасови или алуминиеви фолия или филми, и където прецизното разтоварване е от изключителна важност. Предимствата им са:

- Бързо разтоварване по време на работа на книговезкия нож.
- Облекчаване работата на операторите.
- Понижаване на оперативните разходи.
- Иновативен дизайн за плавна работа и по-кратки работни цикли.
- Автоматично позициониране на водачите за формата чрез дисплея.

Устройствата за разтоварване на хартия се предлагат в следните стандартни формати:

Модел	BA 2 N	BA 3 N	BA 5 N	BA 6 N	BA 7 N	BA 3	BA 5	BA 6	BA 7	BA 8	BA 10
Максимален формат, мм*	650x925	800x1200	920x1300	1050x1450	1250x1650	800x1200	920x1300	1050x1450	1250x1650	1300x1850	1525x2050
Макс. височина на колата, мм	160	160	160	160	160	160	160	160	160	160	160
Макс. височина на стапела, мм вкл. палет	800 ¹	1100 ²	1100 ²	1100 ²	1100 ²	1400 ³	1400 ³ 1800 ³	1400 ³ 1800 ³	1400 ³	1400 ³ 1800 ³	1400 ³ 1800 ³
Товароносимост, кг	80	150	200	300	350	150	200	300	350	450	500
Захранване, kVA	4.2	5	4	8	8	6.6	6.6	9	9	9	9
Необходим сгъстен въздух, bar	6	6	6	6	6	6	6	6	6	6	6
Консумация на въздух (при 20° C и 6 bar), л/мин.	12	3	3	6	6	4	4	6	6	8	8
Необходимо пространство (А x В при бл.), мм	2350x1260	3050x1700	3250x1810	3600x2070	3950x2290	3675x1740	3900x1850	4550x2060	4850x2285	по заявка	по заявка

¹ вкл. последна кола

² височина на масата на книговезкия нож вкл. последна кола

³ вкл. последна кола

* Размерите съответстват на палети с максимална големина

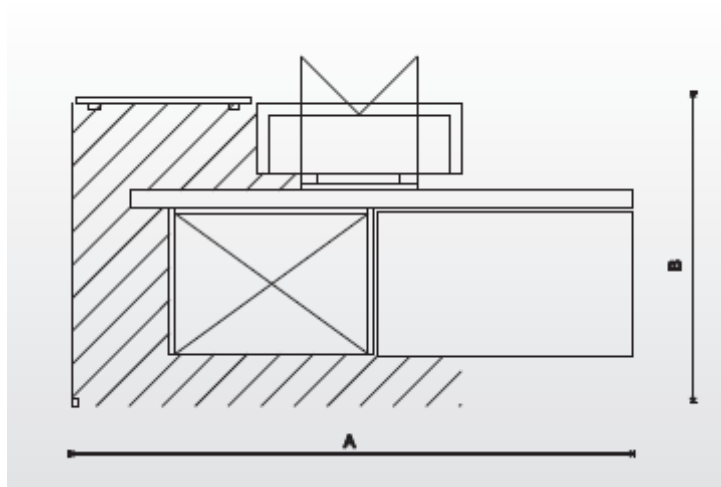

Комплектация

- Маса за разтоварване с въздушна възглавница и повърхност от неръждаема стомана.
- Компресор за масата за разтоварване.
- Отвор за въздуха (без компресор).
- Мултифункционален водач за подаване и разтоварване.
- Диагностика на грешките чрез ясни текстови съобщения.
- Клампа по цялата дължина на масата.
- Разтоварващ водач с пневматично притискане.
- Честотно управление на хоризонталните и вертикалните движения на дестапелиращата маса.
- Стандартно оборудвани за напрежение 230/400 V, 50 Hz, европейски стандарт.

Опции

- Ъглова маса за разтоварване.
- Изместено разтоварване на отделните коли.
- Компресор.
- Подавач на разделителни ивици (система от тип “E”).
- Защитна ограда.